

# SIEMENS

Hicom 300 E/300

optiset E basic

Bedienungsanleitung

## Hicom 300

Mit Ihrem Telefon können Sie die Leistungsmerkmale des Systems Hicom 300 über die Funktionstasten und Funktionskennzahlen nutzen.

### Bedienfeld optiset E basic

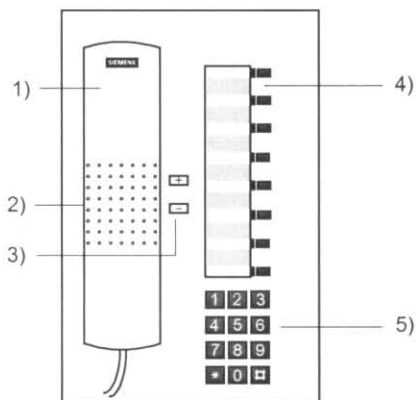







- 1) Hörer
- 2) Lautsprecher für Rufton, Lauthören
- 3) Tasten für Telefoneinstellungen
- 4) 8 festbelegte Funktionstasten mit Leuchtdioden (LED):
  - Wahlwiederholung
  - Rückruf
  - Konferenz
  - Anrufumleitung
  - Speichern
  - Trennen
  - Rückfrage
  - Lautsprecher
- 5) Wähltastatur

## Inhalt

Bedienfeld Optiset E basic	2
Inhaltsverzeichnis	3
Symbolerklärung	4
Einstellungen	5
- Lautstärke von Rufton und Aufmerksamkeitsruf	5
- Klangfarbe Rufton	5
- Empfangslautstärke	5
Anruf entgegennehmen	6
- Über Hörer	6
- Lauthören	6
- Rückfrage	6
- Gespräch weitergeben	7
Wählen	7
- Wahlwiederholung	8
- individuelle Kurzwahl	9
- Rückruf	10
- Anzeige der Rufnummer ausschalten	10
Anrufe umleiten	11
- Feste Anrufumleitung	11
- Variable Anrufumleitung	11
- Anrufumleitung nachziehen	12
Mobiles Telefonieren	13
- Persönliche Identifizierung eingeben	13
- Persönliche Identifizierung löschen	13
Missbrauch verhindern	14
- Berechtigung umschalten	14
- Berechtigung zurückschalten	14
Anrufübernahme in einer Gruppe	14
Konferenz	15
Sammelanschluss	16
Kurzwahlziele	17

## Symbolerklärung

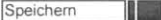
Symbol	Bedeutung
	Hörer auflegen.
	Hörer abheben.
	Sprechen.
	Rufnummer oder Kennzahl wählen.
	Taste drücken.
	Leuchtdiode aus: Taste drücken.
	Leuchtdiode ein: Taste drücken.

## Einstellungen

### Lautstärke von Rufton und Aufmerksamkeitsruf einstellen

 Taste drücken.

z.B. **1** Für Rufton 1, für Aufmerksamkeitsruf 4 eingeben - Ruf ertönt.

 oder  Taste drücken.

 **zugleich**  Einstellung speichern: beide Tasten gleichzeitig drücken.

### Klangfarbe von Rufton einstellen

 Taste drücken.

**2** 2 eingeben - Ruf ertönt.

 oder  Taste drücken.

 **zugleich**  Einstellung speichern: beide Tasten gleichzeitig drücken.

### Empfangslautstärke einstellen

Sie führen ein Gespräch.

 oder  Taste drücken.

 **zugleich**  Einstellung speichern: beide Tasten gleichzeitig drücken.

## Anruf entgegennehmen

### Über Hörer

Ihr Telefon läutet.



Abheben.



Sprechen.

### Lauthören

Während eines Gesprächs können Sie den Lautsprecher ein-/ausschalten, um Anwesende mithören zu lassen.

#### Lautsprecher einschalten:



Taste "Lautsprecher drücken".

#### Lautsprecher ausschalten:



Taste "Lautsprecher drücken"; LED erlischt.

### Rückfrage

Sie führen ein Gespräch und möchten Auskunft einholen.



Taste "Rückfrage" drücken;  
erster Gesprächsteilnehmer wartet.



Rufnummer des anderen Teilnehmers wählen.



Rückfragegespräch führen.



Rückfrage beenden: Taste "Trennen" drücken und erstes Gespräch fortsetzen.



Wenn der Anschluß besetzt ist oder der Teilnehmer sich nicht meldet, mit der Taste "Trennen" zum ersten Gespräch zurückkehren.

## Gespräch weitergeben

Sie führen ein Gespräch und möchten dieses an einen anderen Teilnehmer weitergeben.



Taste "Rückfrage" drücken;  
erster Gesprächsteilnehmer wartet.



Rufnummer des anderen Teilnehmers wählen.



Vor dem Melden des Teilnehmers oder wenn sich der Teilnehmer meldet: Hörer auflegen.



Wenn der Anschluß besetzt ist oder der Teilnehmer sich nicht meldet, mit der Taste "Trennen" zum ersten Gespräch zurückkehren. Haben Sie die Verbindung vor dem Melden des Teilnehmers durch Auflegen des Hörers übergeben und er meldet sich nicht, erhalten Sie einen Wiederanruf.

## Wählen



Abheben.



Intern: Teilnehmer-Rufnummer wählen.  
Extern: Extern-Kennzahl und externe Rufnummer wählen.



Sie können auch ohne Abheben des Hörers wählen. Nach der ersten Ziffer wird Laut-hören automatisch eingeschaltet. Meldet sich der Teilnehmer nicht oder ist besetzt, drücken Sie die Taste "Lautsprecher". Wenn der Teilnehmer sich meldet, heben Sie ab.

## Wahlwiederholung

Sie können eine gewählte Nummer speichern, auch noch während des Gesprächs. Bei Anrufen von internen Teilnehmern und externen ISDN-Teilnehmern können auch deren Nummern gespeichert werden. Eine beliebige Nummer können Sie auch während eines Gesprächs speichern. Für die Wahlwiederholung ist nur ein Speicherplatz vorhanden - jeder Speichervorgang überschreibt die zuletzt gespeicherte Nummer.

### Gewählte Rufnummer oder Rufnummer des Anrufers speichern:

 Taste "Wahlwiederholung" drücken.

### Wahl wiederholen:

 Taste "Wahlwiederholung" drücken.

### Beliebige Nummer für Wahlwiederholung speichern:

 Taste "Speichern" drücken.

 Taste "Wahlwiederholung" drücken.



Rufnummer eingeben.

 Taste "Speichern" drücken.



## Individuelle Kurzwahl

Sie können auf den Zifferntasten 0 bis 9 je eine Rufnummer für individuelle Kurzwahl speichern.

Rufnummer für Kurzwahl speichern:

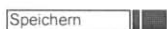

Taste "Speichern" drücken.

und



Kennzahl für "Kurzwahl individuell speichern", "# 8", eingeben.

z.B. **1**

Zu belegende Zifferntaste drücken, z.B. "1".



Rufnummer eingeben.



Taste "Speichern" drücken.

oder



Bei abgenommenem Hörer: Quittungston abwarten und Hörer auflegen.

Mit Kurzwahl wählen:



Abheben.



Kennzahl für "Kurzwahl individuell wählen", "\* 8", eingeben.

z.B. **1**

Entsprechende Zifferntaste drücken, z.B. "1".

## Rückruf

Der gewünschte interne Teilnehmer ist besetzt oder meldet sich nicht.

Rückruf 

Taste "Rückruf" drücken.

Sie werden vom System/Teilnehmer automatisch zurückgerufen, sobald der Teilnehmer "frei" ist, sein Telefon wieder benutzt hat oder der Teilnehmer den im Briefkasten gespeicherten Rückruf ausführt.

### Rückruf entgegennehmen:

Ihr Telefon läutet.



Abheben - Sie hören den Freiton des gewünschten Teilnehmeranschlusses.



Wird ein Rückruf nicht innerhalb von vier Ruftönen entgegengenommen, wird der Auftrag gelöscht. Es ist nur ein Rückruf speicherbar. Mit "#9" kann der gespeicherte Rückruf vor der Ausführung gelöscht werden.

## Anzeige der Rufnummer ausschalten

Sie wollen verhindern dass, bei der nächsten von Ihnen gewählten Verbindung Ihre Telefonnummer und Ihr Name im Display des Angerufenen angezeigt wird. Die Unterdrückung der Anzeige ist nur für das nächste Gespräch wirksam.

Kennzahl für "Anzeige aus" eingeben.



Intern: Teilnehmer-Rufnummer wählen.

Extern: Extern-Kennzahl und externe Rufnummer wählen.



- Vor jeder Wahlwiederholung müssen Sie die Kennzahl "Anzeige aus" erneut eingeben.
- Bei Rückruf ist die Rufnummernunterdrückung nicht wirksam.
- Im Display des Angerufenen werden 3 Sterne statt Ihrer Rufnummer angezeigt.

## Anrufe umleiten

Die Anlage bietet Ihnen eine feste Anrufumleitung - für ein fest gespeichertes Ziel - und eine variable Anrufumleitung für wechselnde Ziele.

### Feste Anrufumleitung speichern/ändern/löschen:

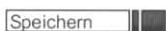

Taste "Speichern" drücken.



Taste "Anrufumleitung" zweimal drücken.



Rufnummer des Ziels eingeben und mit der "#" abschließen.  
( Zum Löschen der festen Anrufumleitung, hier die "Trennen" - Taste drücken.)



Taste "Speichern" drücken; LED erlischt.  
Das Ziel ist gespeichert und die Umleitung eingeschaltet.



Zum Ein-/Ausschalten der festen Anrufumleitung drücken Sie nur noch die Taste "Anrufumleitung". Bei ausgeschalteter fester Anrufumleitung, wird erst nach viermaligem Klingeln zum festen Anrufumleitungsziel geschaltet (Rufweitzerschaltung).

Die feste Anrufumleitung kann nur im ausgeschalteten Zustand (Lampe der Taste Anrufumleitung leuchtet nicht) gelöscht werden. Ist sie eingeschaltet, muss sie vor dem Löschen ausgeschaltet werden.

### Variable Anrufumleitung speichern/löschen:



Taste "Speichern" drücken.

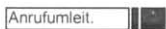

Taste "Anrufumleitung" drücken.



Rufnummer des Ziels eingeben und mit der "#" abschließen.



Taste "Speichern" drücken; LED erlischt.  
Die Umleitung ist eingeschaltet.



Zum Ausschalten der variablen Anrufumleitung drücken Sie nur die Taste "Anrufumleitung" - dabei wird das variable Ziel auch gelöscht!

## Anrufumleitung nachziehen

Sie befinden sich bei einem Kollegen und wollen Ihre Anrufumleitung nachziehen.  
Voraussetzung: Sie brauchen dazu Ihre achtstellige persönliche Identifikationsnummer (PIN).

### Anrufumleitung nachziehen



Kennzahl für "Identifizierung ein" eingeben, die Lampe der Taste Lautsprecher leuchtet.



Eigene Rufnummer eingeben und mit der Rautetaste beenden.



Achtstellige persönliche Identifikationsnummer eingeben und mit der Rautetaste beenden.



Taste "drücken";  
- eine Anrufumleitung zu diesem Telefon wird eingerichtet,  
oder  
- eine noch am eigenen Telefon eingerichtete Anrufumleitung wird gelöscht. In diesem Fall muss um die Anrufumleitung nachzuziehen, die Taste erneut gedrückt werden.



Taste drücken.



Kennzahl für "Identifizierung aus" eingeben.

## “Mobiles” Telefonieren

Sie können andere Telefone in der Abteilung bzw. Firma wie Ihr eigenes benutzen. Damit das Telefon am fremden Arbeitsplatz wie Ihr eigenes funktioniert, geben Sie dort die Kennzahl, Ihre Telefonnummer und Ihre achtstellige persönliche Identifikationsnummer (PIN) ein.

Sie können danach Verbindungen wählen mit persönlicher Gebühreuzuordnung.

### Persönliche Identifizierung eingeben

Sie sind an einem anderen Arbeitsplatz und wollen das dortige Telefon (nur im Uni-Hochschul-Netz) wie Ihr eigenes nutzen.



Kennzahl für “Identifizierung ein” eingeben, die Lampe der Taste Lautsprecher leuchtet.



Eigene Rufnummer eingeben und mit der Rautetaste beenden.



Achtstellige persönliche Identifikationsnummer eingeben und mit der Rautetaste beenden.



Taste “drücken”; das Telefon verhält sich nun wie Ihr eigenes.



Die Telefonumschaltung wird automatisch beendet, wenn das Telefon z. B. 10 sec. (Systemeinstellung) nicht benutzt wird.

### Persönliche Identifizierung löschen

Sie möchten die Telefonumschaltung am fremden Arbeitsplatz beenden, bevor sie automatisch beendet wird. Dazu müssen Sie die persönliche Identifizierung ausschalten.



Kennzahl für “Identifizierung aus” eingeben.

Das fremde Telefon verhält sich wieder wie vor Ihrer persönlichen Identifizierung.

## Missbrauch verhindern

### Berechtigung umschalten

Sie wollen verhindern, dass bei Ihrer Abwesenheit Personen an Ihrem Telefon missbräuchlich gebührenpflichtige Gespräche führen können.

**\* 1 8**

Kennzahl für "Berechtigungsklasse umschalten" eingeben.

**.. ..**

Code-Nummer für Berechtigungsumschaltung eingeben.  
Sonderwählton ist hörbar.

### Berechtigung zurückschalten

Voraussetzung: Die Berechtigung ist auf die niedrige Berechtigungsklasse umgeschaltet.

**# 1 8**

Kennzahl für "Berechtigungsklasse zurückschalten" eingeben.

**.. ..**

Code-Nummer für Berechtigungsumschaltung eingeben.

## Anrufübernahme in einer Gruppe

- Wenn Sie Mitglied einer Anrufübernahmegruppe sind, können Sie "wartende" Anrufe auch von allen anderen Mitgliedern übernehmen: Hörer abnehmen und die Kennzahl "\*7" für "Anruf übernehmen" wählen.

- Führen Sie bereits ein Gespräch, übernehmen Sie einen Anruf wie folgt:

**\* 7**

Kennzahl für "Anruf übernehmen" eingeben  
1. Gespräch wartet



2. Gespräch führen

**Trennen**

Taste "Speichern" drücken.  
1. Gespräch fortsetzen

- Gespräche weitergeben siehe Seite 7

## Konferenz

Sie führen bereits ein Gespräch und wollen nun eine Konferenzschaltung mit einem weiteren Teilnehmer herstellen (Insgesamt können Sie die Konferenz auf acht Teilnehmer erweitern).



Taste "Rückfrage" drücken;  
Ihr erster Gesprächspartner wartet.



Interne oder externe Rufnummer des dritten Teilnehmers wählen.



Taste "Konferenz" drücken; Lampe leuchtet, alle drei Teilnehmer sind miteinander verbunden.

Um die Konferenz zu erweitern, die "Rückfrage - Taste" drücken und den nächsten Teilnehmer anrufen.

- Meldet sich der gerufene Teilnehmer nicht, so können Sie mit der "Trennen - Taste" zurück zur Konferenz schalten.
- Meldet sich der Teilnehmer, wird er durch Drücken der "Konferenz-Taste" in die Konferenz eingebunden.

usw.



Die Teilnehmer der Konferenz können durch Auflegen des Hörers die Konferenz verlassen. Die komplette Konferenz wird beendet indem der Teilnehmer, der sie aufgebaut hat, den Hörer auflegt.

## Sammelanschluss

Mitglieder eines Sammelanschlusses können sich aus dem Sammelanschluss heraus-schalten. Sie sind dann nicht mehr unter der Sammelanschlussnummer erreichbar ( z. B. bei Abwesenheit).

### Sich aus dem Sammelanschluss herausschalten

**\* 1 3**

Kennzahl für "sich aus dem Sammelanschluss heraus-schalten" eingeben.  
Soderwählton ist hörbar.

### Sich in den Sammelanschluss hineinschalten

**# 1 3**

Kennzahl für "sich in den Sammelanschluss hinein-schalten" eingeben.



